

92BL(2)高速交流伺服电机

特 点

采用稀土永磁材料
小型化
全封闭式结构
高精度
高速

耐高低温
防尘、抗震动
抗强电磁干扰
可靠性高

命名方法

92 BL (2)-A 50-30 H (ST) [m]—[非标准时：注明电缆长度]

伺服电机法兰	92	<input type="checkbox"/> 92	
伺服电机系列	BL	BL 系列	
伺服电机传感器	1	2	3
	开关霍尔	旋转变压器	光学编码器
电机轴向长度	A、B、C、D、E		
伺服电机容量	50:500w	75:750w	
伺服电机转速	15:1500	30:3000	
功放级电压等级	H	M	L
	$V_{dc}>200V$	$V_{dc}>100V$	$V_{dc}<100V$
电机结构类型	ST	标准结构	SL 精密结构

随机配件：无

注意：BL 系列电机无航空插头时标准型引线长 0.5m，非标准型引线最长 10m。标准配置以外的定货请注明，追加电缆部分将另行核算价格，同时标准配置以外的交货时间较标准配置的交货时间长。

MCM

制 造 商：珠海运控电机有限公司
地 址：珠海凤凰北路 2088 号珠都国际广场 A-706
邮政编码：519000

电 话：86-756-2212076、2126270
传 真：86-756-2211775

E-mail: motcon@pub.zhuhai.gd.cn

Internet 网址: <http://www.motion-con.com>

性能指标

参数	符号	单位	型号		
			92BL(2)C100-100(ST)		
额定输出功率	P_N	W	1000		
配套驱动器型号			PSDA-1032A4		
额定电源电压	V_{IN}	V	220V(AC)		
额定转速	n_N	rpm	10000		
额定转矩	T_N	Nm	0.955		
峰值扭矩(瞬间)	T_P	Nm	2.865		
最高转速	n_P	rpm	12000		
电势系数	k_e	Vs/rad			
转矩系数	k_t	Nm/A			
转子惯量	J_r	Kgm ²	3.69×10^{-4}		
电枢绕组(线间)电阻	R				
电枢绕组(线间)电感	L	mH			
摩擦和磁滞转矩	T_f	Nm			
阻尼系数		Nms/rad			
额定线电流(有效值)	I_N	A			
额定线电压(有效值)	V_N	V			
峰值电流(有效值)	I_P	A			
额定功率增长率	Q_N	KW/sec	27.457		
机械时间常数	T_m	msec			
电气时间常数	T_e	msec			
重量	G	Kg	4.75		
速度、位置传感器	旋变				
工作制	连续				

MCM

制造商: 珠海运控电机有限公司
 地址: 珠海凤凰北路 2088 号珠都国际广场 A-706
 邮政编码: 519000

电话: 86-756-2212077、2126270
 传真: 86-756-2211775

E-mail: motcon@pub.zhuhai.gd.cn

Internet 网址: <http://www.motion-con.com>

绝缘等级	B 级
绝缘耐压	AC1500V , 1 分钟
绝缘电阻	DC500V , 10M 以上
结构	全封闭, 自冷式
海拔	1000m 以下
使用温度、湿度	温度: 0~40 ; 湿度: 90%RH 以下 (不结霜条件)
保存温度、湿度	温度: -20~60 ; 湿度: 90%RH 以下 (不结霜条件)
安装方式	法兰安装

特性曲线

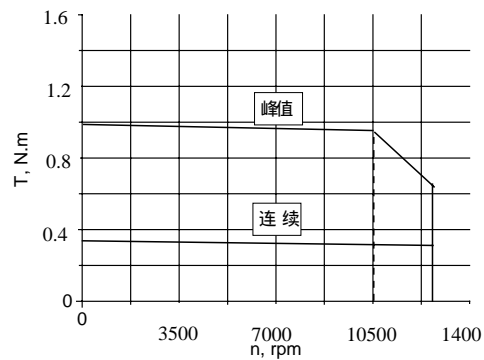

92BL(2)C-100-100(ST)

MCM

制造商: 珠海运控电机有限公司
 地址: 珠海凤凰北路 2088 号珠都国际广场 A-706
 邮政编码: 519000

电话: 86-756-2212077、2126270
 传真: 86-756-2211775

E-mail: motcon@pub.zhuhai.gd.cn

Internet 网址: <http://www.motion-con.com>

安装尺寸

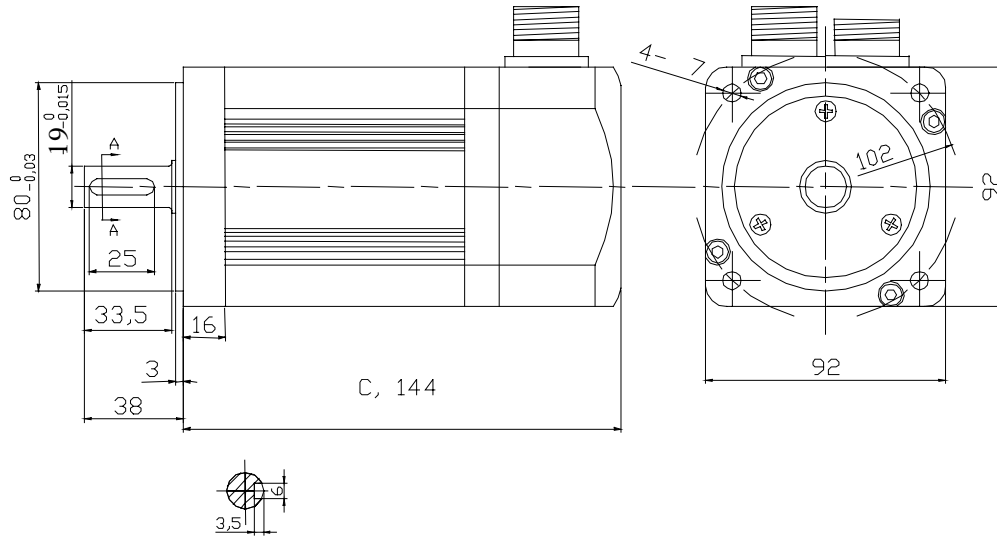

MCM

制造商: 珠海运控电机有限公司
 地址: 珠海凤凰北路 2088 号珠都国际广场 A-706
 邮政编码: 519000

电话: 86-756-2212077、2126270
 传真: 86-756-2211775

E-mail: motcon@pub.zhuhai.gd.cn

Internet 网址: <http://www.motion-con.com>